

## NAVODILA

### SET ZA POPRAVILO VETROBRANSKEGA STEKLA

#### VSEBINA

- Podnožje aplikatorja
- Komora za smolo
- Tlačilo
- Smola 2 ml
- Utrjevalni trak 5x
- Britvica
- Navodila



#### LASTNOSTI

Ustavite širjenje točkovnih poškodb in razpok na vetrobranskem steklu in zmanjšajte vidnost nepravilnosti v steklu. Ta izdelek odstrani zrak iz razpok in ga napolni s trpežno smolo, zaradi česar je steklo močnejše kot prej. Smola se strdi pod UV svetlobo (svetlo sonce ali UV žarnica).

Za najboljše rezultate uporabite čim prej po poškodbi in preden je poškodba stekla onesnažena z vodo ali umazanijo.

**Opomba:** Ta izdelek ne bo popravil več kot ene plasti stekla.

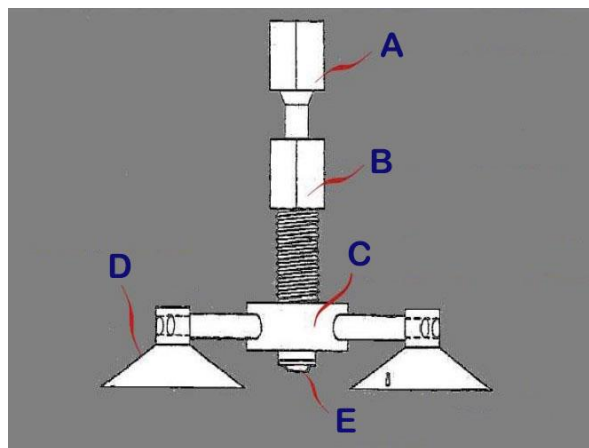

A – Tlačilo

B – Komora za smolo

C – Podnožje aplikatorja

D – Vakuumski prisesek

E – Gumijasta konica

#### NAVODILA ZA TOČKOVNE POŠKODBE

1. Vetrobransko steklo in delovni prostor morata biti v senci ves čas, dokler ni popravilo končano.
2. Očistite steklo s suho papirnato brisačo in po potrebi odstranite koščke stekla, tako da jih strgate s priloženo britvico.
3. Na vetrobransko steklo pritrдите štiri vakuumske priseske podnožja aplikatorja, pri čemer pazite, da bo sredina neposredno nad poškodbo. (Fig 2).



4. (Fig 3)



Komora za smolo (B) privijte v sredinski

obroč (v smeri urinega kazalca), da se rahlo pritisne na poškodbo vetrobranskega stekla. (Fig 4).



Prepričajte se, da se tesnilo gumijaste konice (E) tesno prilega površini stekla.

5. Odrežite vrh konice steklenice za popravilo. Stisnite 3–6 kapljic smole (odvisno od obsega poškodbe) v komoro za smolo. (Fig 5). Če smola izteka iz dna komore za smolo, jo nežno privijte, da preprečite uhajanje.



6. Vstavite tlačilo (A) v komoro s smolo, da smolo potisnete v razpoko. Vstavite tlačilo

skoraj v celoti in medtem preverite v notranjosti avtomobila, da so je gumijasta konica popolnoma razprla. (Fig 6).



7. Pustite približno 4-6 minut, da se smola absorbira v poškodbo stekla.
8. Privijte tlačni regulator še za 1/4 do 1/2 obrata, da boste smolo potisnili še naprej v razpoko.
9. Odvijte in odstranite tlačilo iz komore za smolo, da sprostite zrak v komori.
10. Ponovno vstavite tlačilo in ga ponovno privijte, da iztisnete preostali zrak v razpoki.
11. Preverite popravilo iz notranjosti avtomobila pod kotom 45°, da preverite, ali še ostajajo zračni mehurčki. Če so razpoke še vedno vidne, ponovite korake 6 - 10.
12. Ko je ves zrak odstranjen, odvijte komoro s smolo in tlačilo in odstranite podnožje aplikatorja tako da dvignete majhne jezičke na vsakem prisesku.

13. Pri roki imejte papirnato brisačo, s katero obrišete odvečno smolo iz komore, da ne bi kapljala na vetrobransko steklo.

14. (Fig 7).



Če je popravilo še vedno vidno, dodajte manjšo kapljico smole in nežno položite utrjevalni trak čez popravilo. Dodaten pritisk ni potreben. (Fig 8).



15. Vozilo premaknite na neposredno sončno svetlobo in pustite 5 – 10 minut, da se smola strdi (ali uporabite ultra-vijolično luč,

če je na voljo). (Lahko traja dlje, če ni svetlo in sončno.)

16. Dvignite trak za strjevanje.
17. Prepričajte se, da je smola suha in z britvico pod kotom 90 ° nežno strgajte ostanke odvečne smole.
18. Če se pojavi kakršnakoli nepravilnost ponovite korake 14 – 16.

## NAVODILA ZA RAZPOKE

Ta izdelek ni primeren za razpoke, daljše od 30 cm ali če razpoka sega na dveh mestih na robu vetrobranskega stekla. Prav tako ni primerna za razpoke v notranjih plasteh stekla. Z uporabo steklenice s smolo, nežno nanesite smolo na razpoko s hitrostjo približno 3 sekunde na centimeter.

1. Poglejte razpoko pod kotom 45 °, če želite videti, da se senčeno (temno) območje polni s smolo.
2. Pustite, da se smola absorbira v razpoko 5 – 10 minut.
3. Če zračni žepi ostanejo v razpoki, rahlo pritisnite z notranje strani vetrobranskega stekla. Pazite, da ne pritiskate premočno saj bi to lahko povečalo razpoko.

4. Nadaljujte s preverjanjem temnih področij in ponavljajte 4. korak, dokler ni več vidnih temnih področij.
5. Ko odstranite ves zrak, ponovno nanesite smolo na celotno dolžino razpoke in položite utrjevalne trakove na območja poškodbe.
6. Prepričajte se, da pod utrjevalnimi trakovi ni zraka.
7. Ko je razpoka pokrita, avtomobil prestavite na neposredno sončno svetlobo (ali uporabite ultra-vijolično luč, če je na voljo).
8. Pustite 5 – 10 minut, da se smola popolnoma. (Lahko traja dlje, če ni svetlo in sončno.)
9. Ko je smola popolnoma suha, odstranite utrjevalne trakove.
10. Odstranite odvečno popravljeno smolo z britvico pod kotom 90 °.

**Opomba:** Stare razpoke, ki so bili onesnažene z umazanijo ali prahom, ne morejo absorbirati smole v zadostni meri, da bi zagotovili optimalno popravilo.

## POMEMBNO

- Ne uporabljajte tega izdelka v bližini virov plamena.
- Ne potopite v tekočino.

- Ne mešajte z drugimi tekočinami.
- Shranjujte v suhem in brezprašnem prostoru.
- Upoštevajte okoljske predpise, ki veljajo za recikliranje.

## OPOZORILO

H315 Povzroča draženje kože

H317 Lahko povzroči alergično reakcijo kože

H319 Povzroča hudo draženje oči.



### **Sestavine:**

Hidroksietil metakrilat 20%, silansko sredstvo za spajanje 2%, razredčilo 78%

### **UKREPI ZA PRVO POMOČ**

**Kontakt z očmi:** Spirajte z vodo nekaj minut. Odstranite kontaktne leče. Poiščite zdravniško pomoč, če nelagodje vztraja.

**Kontakt s kožo:** Temeljito umijte z vodo in milom.

**Zaužitje:** Pozor, če oseba bruha - nevarnost aspiracije. Naj bodo dihalne poti proste. Po aspiraciji bruhanja je možna pljučna odpoved. Takoj pokličite zdravnika.

**Vdihavanje:** Peljite ponesrečenca na svež zrak. Če je dihanje oteženo, mu dajte kisik. Če ponesrečenec

ne diha, nudite umetno dihanje. V primeru slabega počutja pokličite zdravniško pomoč.

**Ravnanje:** Nosite zaščitne očala, rokavice, respirator

**Hramba:** Hranite zaprto pri 25 stopinjah Celzija, zaščiteno pred svetlobo, vnetljivimi materiali, nekompatibilnimi snovmi, vročini ali oksidacijskimi sredstvi.

**Odstranjevanje:** Odstranite na pooblaščenem mestu. Ne pustite, da izdelek pride v kanalizacijo ali javne vode, če se to zgodi obvestite javne organe.

**Proizvajalec:** Taizhou Dalee Plastic Product Co., Ltd.No.57, West Jinxin Road, Pengjie Town, Luqiao Dist., Taizhou, Zhejiang, Kitajska, **Phone: +86 13 857 656 372**

